

断面図 A-A

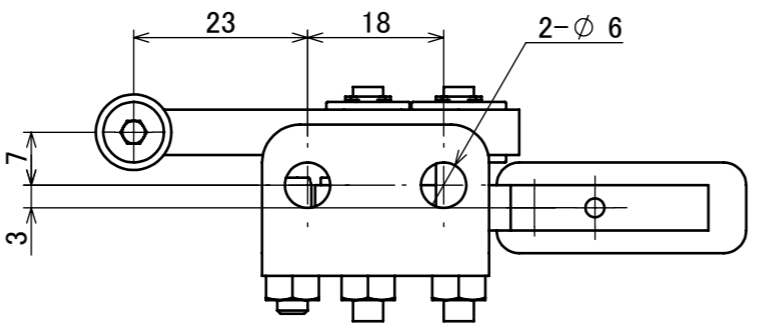

番号	部品番号	名称	個数	型式	メーカー
1	S0135-P01	スタンド	1		
2	S0135-P02	アーム	1		
3	S0135-P03	レバー	1		
4	S0135-P04	指当て	1		
5		ステンレスフランジ付小径玉軸受	4	SFL694ZZ	ミスミ
6		ステンレス小径玉軸受	2	SB694ZZ	ミスミ
7		片持ちピン	1	SFXCA4-2-F8-G3	ミスミ
8		片持ちピン	1	SFXNCA4-3-F8-G3-N5	ミスミ
9		片持ちピン	1	SFXCA4-12-F8-G3	ミスミ
10		位置決めピン	1	AFPNHA4-P5-L2-B9	ミスミ
11		ボールプランジャ	1	BMS4	ミスミ
12		ストッパボルト	1	SLUNA4-15	ミスミ
13		E型止め輪	3	NETWS2.5	ミスミ
14		六角ナット	5	SLBNR4	ミスミ
15		六角穴付皿ボルト	2	SFB3-8	ミスミ

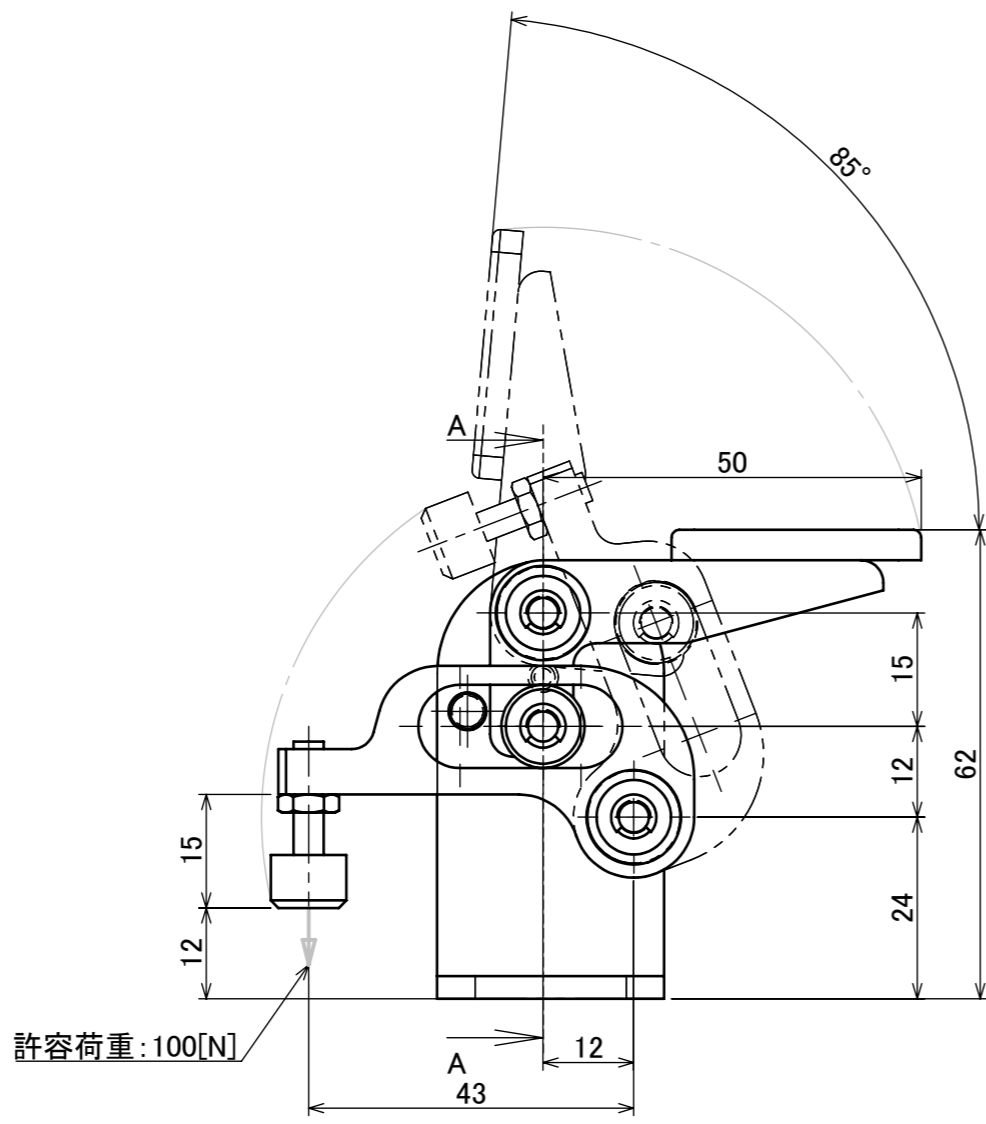
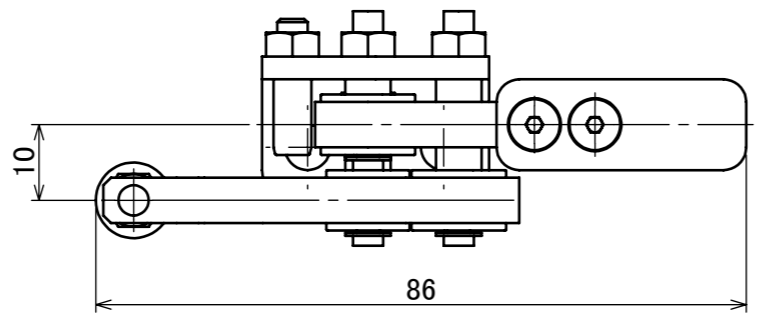
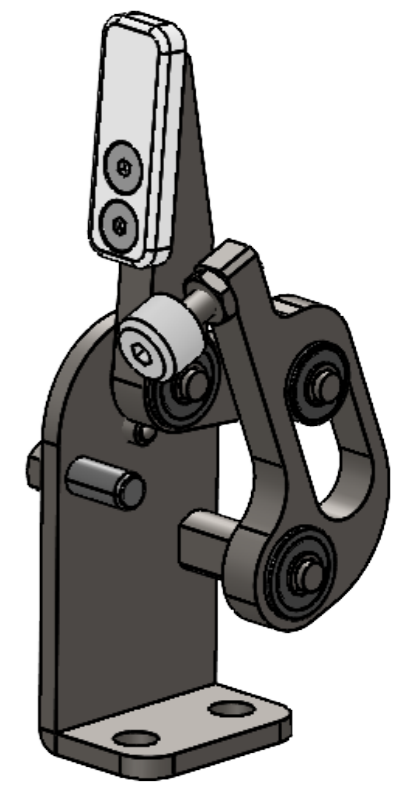
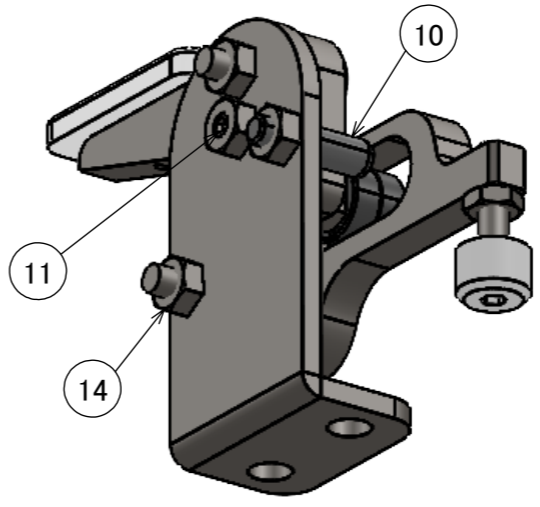
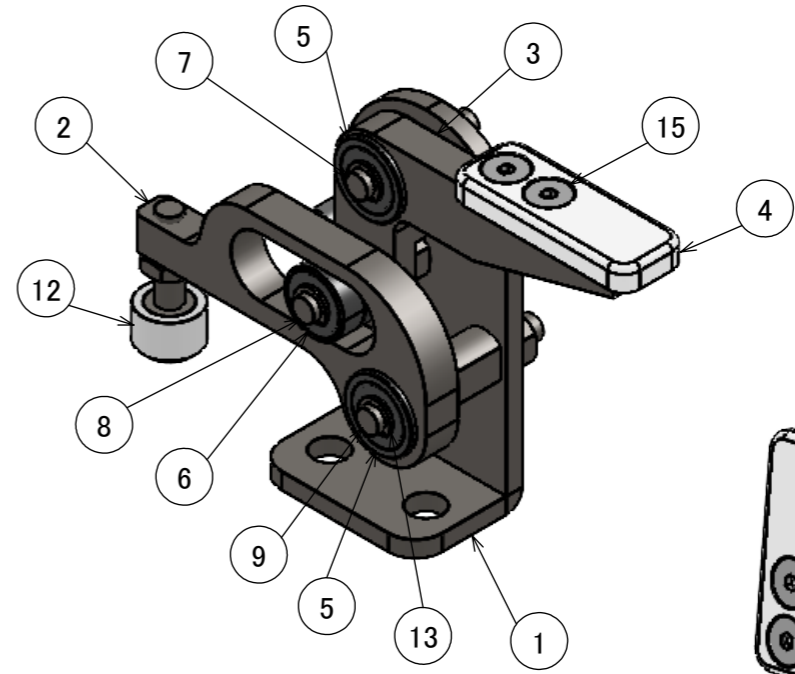

指示無き公差は JIS B 0405-m(中級)によること 指示無き角は糸面取りのこと バリ・カエリ無きこと	客先名	日付	製図	設計	承認	製造番号	尺度	個数	材質/型式	名称	図面枠
	装置名称	2021/10/02	山梨	山梨			1:1	1		カムクランパ	A3
		質量	株式会社 創機巧		第3角法	仕上げ			表面処理	図面番号	シート数
		0.13kg				-				S0135-A00	1/1